

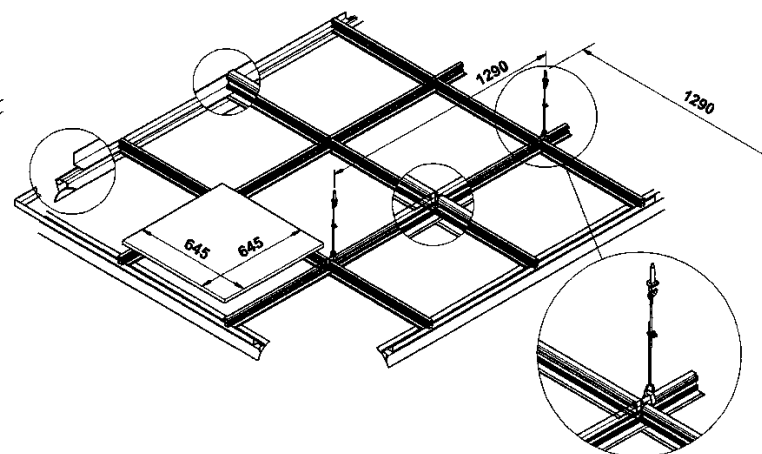

Nome prodotto	Controsoffitto Strong Structure
Descrizione	Controsoffitto modulare a tenuta realizzato con profili in estruso di alluminio assemblato a reticolo variabile mediante giunti meccanici, pendinato al telaio con pendini regolabili e bloccato con morsetti fissati alle travi del solaio.

Materiali	
➤ Pannelli	<ul style="list-style-type: none">▪ HPL High Pressure Laminato 4 mm di spessore in classe 1▪ Nobilitato▪ Acciaio preverniciato con supporto in polystyrene▪ Materiale ligneo /ligneo placcato
➤ Coibentazione interna	Polystyrene ad alta densità 35 kg/sq.m solo dove indica in precedenza
➤ Profili strutturali	Profili in alluminio estruso verniciato Ral e/o anodizzati.
Caratteristiche	Caratteristiche principali: <ul style="list-style-type: none">▪ Praticità nell'installazione▪ Reticolo modulare personalizzabile▪ Ottima portanza (con pannellatura placcata)▪ Calpestabilità fino a 80Kg/m²
Colori	Vedi tabella colori Ral per i profili e pannelli acciaio Vedi sito Abet.com per colori laminato
Dimensioni	Misure standard modulo: <ul style="list-style-type: none">- 600x600- 1200x600- a richiesta
Accessori di completamento	<ul style="list-style-type: none">▪ Sguscio▪ Forometrie varie▪ Plafoniere▪ Filtri▪ Diffusori

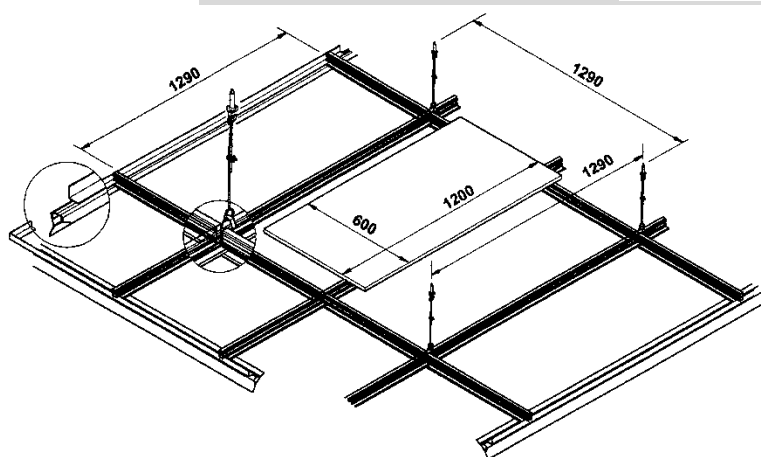



EVO GROUP s.r.l
Via Mozart, 29 – 41122 Modena (MO) – Italy
Tel. 059/28.46.53 – email: info@evo-group.eu
C.F., P.IVA 02607370356
Capitale sociale € 10.000,00 i.v.